

【長野県産材杉 小椅子木工キット 作成仕様書】

【組立部品】

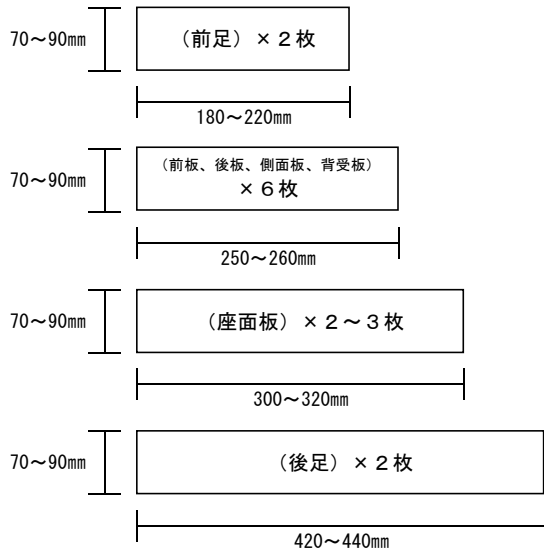

【完成イメージ】

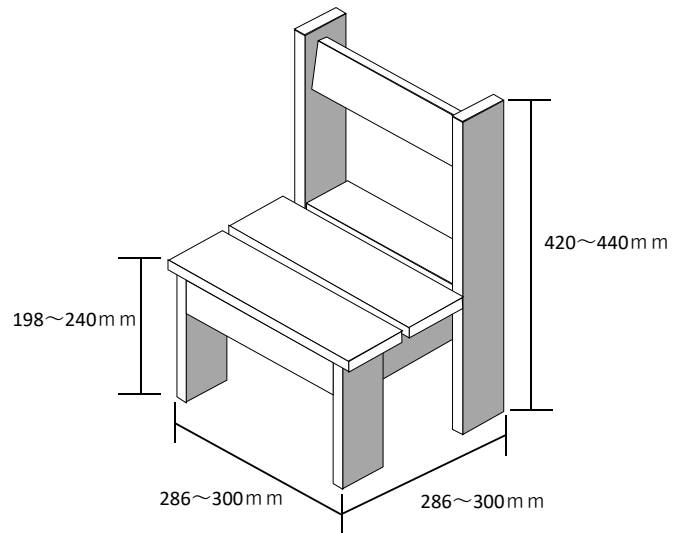

※板厚 20mm以上

1. 作成物

小椅子キット（上記完成イメージ同等）

2. 規格・仕様等

- (1) 樹種：長野県産杉（人工乾燥材）
- (2) 規格：1等～小節
- (3) 仕上げ：モルダーク仕上げ
- (4) 材料寸法：上記のとおり
- (5) 付属品：釘（必要本数（32mm×44本/キット程度））、紙やすり（目安 1人当たり1/4程度）、組立説明書（キット数分）